

JM ACADEMIC THESIS PROGRAMME

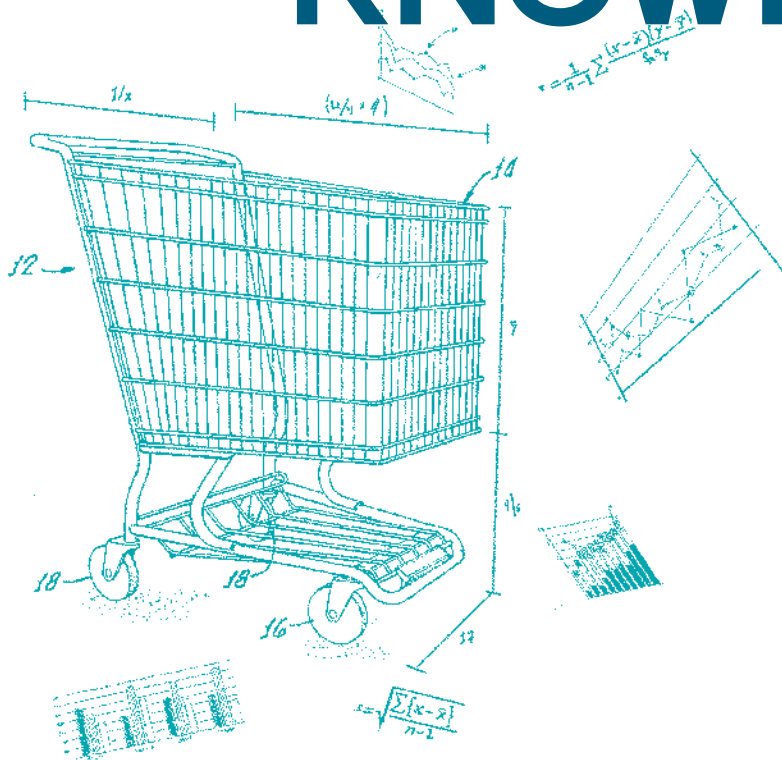

Candidaturas abertas

AN OPEN BOOK FOR KNOWLEDGE



A evolução
ergonómica
dos carrinhos de
supermercado aumentou
a velocidade das compras
em 25%, simplesmente
porque são mais leves.

Criar novas perspectivas para o futuro.

Somos um Grupo que prima pelo desenvolvimento das pessoas e, com este objectivo, procuramos alunos de Mestrado ou Doutoramento capazes de analisar criticamente a nossa realidade, traduzindo informação em conhecimento.

Passando da teoria à prática, o **JM Academic Thesis Programme** estabelece uma ponte entre o mundo empresarial e a comunidade académica, promovendo o acompanhamento de estudantes que realizem as suas teses de Mestrado ou Doutoramento nas áreas de conhecimento em que o Grupo Jerónimo Martins desenvolve a sua actividade.

Este é o objectivo do JM Academic Thesis Programme: transformar uma visão de negócio numa visão do mundo.

A excelência é o padrão de tudo o que fazemos.

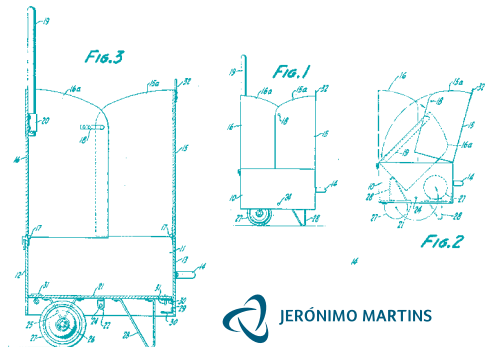

O projecto de tese deve ser coerente e fundamentado, aplicável ao Grupo Jerónimo Martins e relevante para o Sector da Distribuição e do Retalho Alimentar.

FIG.5

TRUTH TABLE

| | 1 | 2 | 3 | 4 | 5 | 6 | 7 | 8 |
|--------|----|----|----|----|----|----|----|----|
| G1 | 0 | 1 | 1 | 1 | 1 | 1 | 1 | 0 |
| G1,NEW | 1 | 0 | 1 | 1 | 1 | 0 | 1 | 0 |
| G2 | 1 | 1 | 0 | 1 | 1 | 1 | 0 | 1 |
| G2,NEW | 1 | 1 | 1 | 1 | 0 | 0 | 1 | 1 |
| COUNT | UP | DN | DN | UP | UP | -- | -- | -- |

TOO FAST

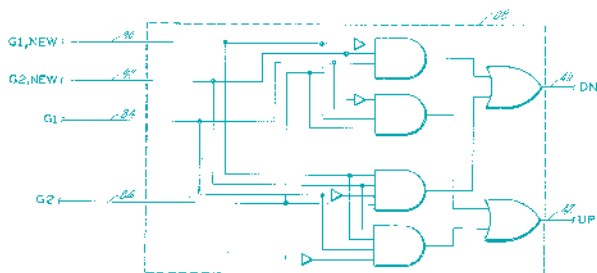

Projectar a realidade

A Distribuição Moderna assume hoje uma riqueza e complexidade que vale a pena estudar nas suas várias perspectivas.

Por isso, o projecto realizado no âmbito do **JM Academic Thesis Programme** pode assumir vários formatos.

TIPOS DE PROJECTO

PESQUISA/INVESTIGAÇÃO

Estudo de um determinado paradigma ou modelo através de fontes de informação directa, como entrevistas e relatórios.

EXPERIÊNCIAS PRÁTICAS

Realização de testes empíricos sobre determinados fenómenos, com potenciais aplicações nos negócios do Grupo Jerónimo Martins.

CASOS DE ESTUDO

Recolha e tratamento de informação sobre um determinado contexto empresarial.

INVESTIGAÇÃO ON-THE-JOB

Trabalho prático desenvolvido no Grupo Jerónimo Martins, na procura de soluções que respondam a desafios da realidade concreta dos nossos negócios.



Perfil dos candidatos

- Licenciatura em Gestão, Economia, Engenharia, Ciências Naturais, Matemática, Ciências da Saúde, Marketing, Ciências da Comunicação, Direito e Humanidades.
- Média curricular igual ou superior a 14 valores (factor preferencial).
- Curriculum Vitae rico e diversificado, de preferência com realização de estágio.
- Experiência Erasmus ou outra experiência académica ou profissional internacional (factor preferencial).
- O candidato deve ser flexível, conseguindo adaptar as necessidades inerentes ao seu projecto às restrições operacionais do Grupo, mostrando excelentes competências de comunicação e capacidade de cooperação.

Os estudantes serão seleccionados de acordo com a sua formação académica, a natureza, os objectivos do seu projecto e as suas competências pessoais.

Para Mestrado as candidaturas encontram-se abertas durante o mês de Outubro (teses do 2.º Semestre), e durante o mês de Maio (teses do 1.º Semestre). Para Doutoramento as candidaturas estão abertas durante todo o ano lectivo.

As candidaturas devem ser submetidas através do e-mail knowledge.centre@jeronimo-martins.pt.

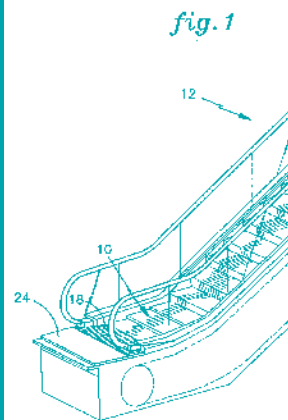

Do concreto ao intangível. Produzir conhecimento, gerar valor.

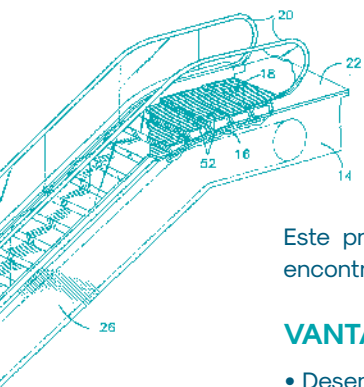

Este programa permite aos estudantes de Mestrado e Doutoramento que se encontram a desenvolver as suas teses beneficiar de uma cooperação bidireccional.

VANTAGENS DE PARTICIPAR:

- Desenvolver a tese com um key-player mundial do Retalho Alimentar.
- Compreender e abordar fenómenos específicos das várias áreas de negócio da Distribuição Moderna.
- Projectar soluções inovadoras para responder a desafios reais identificados pelas diferentes áreas do Grupo Jerónimo Martins.
- Melhorar competências técnicas e transversais, interagindo on-the-job com a realidade do negócio.

Este programa representa uma oportunidade de escrever uma parte da nossa história. Uma possibilidade de descobrir paradigmas e traçar novos caminhos na realidade da investigação académica.

JM

ACADEMIC THESIS PROGRAMME

Mais informações em
www.jeronimomartins.pt e em www.linkedin.com/company/jeronimo-martins.



JERÓNIMO MARTINS